

PRACTICUM D'ART ANTIC

Per a l'acompliment de l'assignatura es conformaran set grups d'uns setze alumnes cadascun. Cada un d'aquests grups desenvoluparà un tema relacionat amb l'objectiu de les visites que es portaran a terme fora del campus durant el curs.

* Temes a desenvolupar:

1. **Les muralles** -> Paraments muraris de delimitació de l'*urbs* i muralles defensives de *Tarraco* i *Barcino*. Perímetre. Tècniques de construcció i reutilització de peces antigues. Cronologia.
2. **Les necròpolis** -> Situació i distribució de les necròpolis de *Tarraco* i *Barcino*. Tipus tombals.
3. **Edificis de culte**. El culte a les divinitats -> els temples grecs d'*Empúries*. El culte Imperial -> restes i restitució dels temples forenses de *Tarraco* i *Barcino*.
4. **Els edificis lúdics** -> El Teatre, l'Amfiteatre i el Circ de *Tarraco*. Estructures arquitectòniques i decoració. Vestigis i restitució. Construcció, us i abandó. Les modificacions posteriors.
5. **Els primers edificis cristians** -> Estructures i decoració de les basíliques de *Barcino* i *Emporion*. Restes i restitució. El baptisteri de *Barcino* i aproximació a les restes antigues d'una seu episcopal en aquesta ciutat.
6. **Museu d'Arqueologia de Catalunya** -> Restes gregues i romanes. Us i contextualització.
7. **Vestigis de l'antic Egipte que tenim a l'abast** -> Visita al Museu Balaguer de Vilanova i la Geltrú. Aproximació a les de la Fundació Clos i del Museu de l'Abadía de Montserrat.

* Per al tractament de les restes en les que es basa cada un d'aquests temes es portaran a terme vuit visites essent aquestes: 3 a Tarragona, 3 a Barcelona, 1 a Empúries y 1 al Museu Balaguer de Vilanova i la Geltrú, de les quals cada alumne només n'haurà de realitzar UNA, que li serà assignada el primer dia de curs, depenent del grup al que pertanyi i a l'aspecte que ha de desenvolupar del tema.

* Cada grup prepararà en conjunt una exposició a classe del seu tema (durada 35 mm.), i per separat - en subgrups de màxim 4 alumnes - un treball de curs sobre un aspecte d'aquest tema. No es farà exàmen.

* El treball de curs haurà de constar de notes i d'un llistat de la bibliografia que s'ha utilitzat. La bibliografia que us ajudarà al correcte acompliment de les notes i les citacions bibliogràfiques la trobareu anotada a l'apèndix bibliogràfic d'aquest programa. Ja que és absolutament imprescindible que aquest apartat del treball estigui correctament realitzat, qualsevol dubte sobre aquest aspecte metodològic us el puc aclarir a les hores de despatx. Les hores de despatx també serviran pel comentari de la preparació de les exposicions a classe i pel seguiment dels treballs de curs.

* Per a l'avaluació del treball es tindran en compte dos aspectes per igual:

1. El contingut del treball.
2. La metodologia del treball.

L'assistència a les dues sessions d'exposicions a classe és obligatòria.

PROGRAMA PER AL DESENVOLUPAMENT DEL CURS:

Div. 04.Oct.1996

- > Presentació del curs. Conformació i organització dels grups.

Div. 11.Oct.1996

- > Visita a BARCELONA I: Museu d'Arqueologia de Catalunya.
- > Hora i lloc de trobada: 10 h. a l'entrada del Museu (Passeig Sta. Madrona, 39. Metros: Poble Sec o Pl. Espanya).

Div. 18.Oct.1996

- > Visita al Museu Balaguer de VILANOVA I LA GELTRÚ
- > Hora i lloc de trobada: 9:30 h. a la sala de venda de bitllets de l'estació RENFE de Vilanova i la Geltrú.

Div. 25.Oct.1996

- > Visita a EMPURIES
- > Hora i lloc de trobada: a programar el primer dia de curs.

Div. 08.Nov.1996

- > Visita a TARRAGONA I: Teatre/Amfiteatre/Circ.
- > Hora i lloc de trobada: 9:30 h. al Mirador (Cap d'Amunt de la Rambla Nova: barana que dona al mar).
- > A les 10 h. en punt s'iniciarà la visita a l'Amfiteatre.

Div. 15.Nov.1996

- > Visita a TARRAGONA II: Negrópolis
- > Hora i lloc de trobada: 9:30 h. al Mirador.

Div. 22.Nov.1996

- > Visita a BARCELONA II: Museu d'Història de la Ciutat
- > Hora i lloc de trobada: 9:45 h. a l'escultura de Chillida de la plaça del Rei)

Div. 29.Nov.1996

- > Visita a TARRAGONA III: Muralles/Torre Minerva - *Forum* provincial - *Forum* de la ciutat.
- > Hora i lloc de trobada: 9:30 h. a l'escalinata de la Catedral de Tarragona (peu del carrer Major).

Div. 13.Des.1996

- > Visita a BARCELONA III: *Forum*/temple - muralles fora Museu/aqüeducte - neegrópolis/Pl. Vila de Madrid.
- > Hora i lloc de trobada: 10h. a l'escalinata de la Catedral.

Div. 20.Des.1996

-> Ultimar les exposicions a classe.

Div. 10.Gen.1997

-> Exposició dels temes 4, 6, 7 i els dos grups de pràctiques

-> Lloc: a CLASSE

-> programa de les exposicions:

8:45 h. -> tema 4: Els edificis lúdics

9:20 h. -> tema 6: Museu d'Arqueologia de Catalunya

9:55 h. -> pausa

10:10 h. -> tema 7: Vestigis de l'antic Egipte

10:45 h. -> grup pràctiques MNAT

11:05 h. -> grup pràctiques Museu Balaguer (Vilanova)

Div. 17.Gen.1997

-> Exposició dels temes: 1, 2, 3 i 5

-> Lloc: a CLASSE

-> Programa de les exposicions:

8:45 h. -> tema 1: Les muralles

9:20 h. -> tema 2: Les necròpolis

9:55 h. -> pausa

10:10 h. -> tema 3: Edificis de culte

10:45 h. -> tema 4: Els primers edificis cristians

Data d'examen

-> data màxima d'entrega dels treballs de curs

-> lloc d'entrega: al despatx

DOSSIER DE TREBALL

TEMA 1. LES MURALLES (Làmines II, III,1,3, V, VI,1,3-4)

* GRUP DE 16 ALUMNES del qual se'n conformaràn 3 SUBGRUPS:

- 1 subgrup de 4 alumnes per assistir a la Visita Barcelona II
- 1 subgrup de 4 alumnes per assistir a la Visita Barcelona III
- 1 subgrup de 8 alumnes per assistir a la Visita Tarragona III

* Materies a tractar:

Tarragona -> recorregut - ubicació portes - torre de Minerva

- delimitació de la ciutat (Forum Provincial, Forum ciutat)

- relació amb les vies de comunicació - paraments muraris: tècniques de construcció cronologia i evolució en comparació al desenvolupament de la ciutat des d'època republicana fins al S. Vè.

Barcelona -> recorregut de les muralles - ubicació portes - delimitació de la ciutat i relació amb les vies de comunicació. Aqüeductes. - tècniques de construcció i reaprofitament de materials - materials reaprofitats - estructures muraries de l'interior del Museu d'H^a. Ciutat - cronologia i evolució.

* BIBLIOGRAFIA

AAVV., *Història de Barcelona*. Vol. 1. Barcelona, 1991.

AAVV., *Pati d'en Llimona*. Barcelona, 1992.

ALFÖLDY, G., *Tàrraco y el Imperio romano*, << Géza Alföldy. Doctor Honoris Causa >>. Bellaterra, 1988.

ALFÖLDY, G., << Tàrraco >>, *Forum* 8. Tarragona, 1991.

AQUILIE, X. - DUPRE, X., << Reflexions entorn de Tàrraco en època tardo-republicana >>, *Forum* 1. Tarragona, 1986.

AQUILUÉ, X.- DUPRÉ, X.- MASSO, J, *Tàrraco. Guia Arqueològica. El Mèdol*. Tarragona, 1991.

ARRIBAS, A., << La Barcelona de època romana >>, *Cuadernos de Arqueología e Historia de la Ciudad* III, 1962, p.

BALIL, A., << La cronología de las fortificaciones de *Barcino* en el Bajo Imperio >>, a: *IV Congreso Nacional de Arqueología*., 1955, p.

BALIL, A., << Sobre las fortificaciones del Bajo Imperio en Hispania: Las puertas de la muralla de *Barcino* >>, a: *Actas del I Congreso Español de Estudios Clásicos*. Madrid, 1956, p.

BALIL, A., *Las murallas romanas de Barcelona*. Madrid, 1961. o a: *Anejos del Archivo Español de Arqueología*. N^o. 2. Madrid, 1964.

CORTES, R., << Murallas antiguas de Tarragona: un manuscrito inédito de Buenaventura Hernández Sanahuja >>, *Universitas Tarraconensis* IV, 1981-82, p.

DURAN SANPERE, A., *Barcelona i la seva Història*. Barcelona, 1973.

GRANADOS, O., << Notas sobre el estudio topográfico de la Colonia *Barcino* en el S. I: La primera muralla de la ciudad >>, a: *Symposion de Ciudades Augusteas*. Vol. II. Zaragoza, 1976, p.

GRANADOS, O., << Estudios de arqueología romana Barcelonesa: la puerta decumana o del NO >>, *Pyrenae* 12, 1976, p.

GRANADOS, O., << La torre de flanqueo SO de la puerta decumana de la Colonia *Barcino* >>, *Noticario Arqueológico Hispánico* 9, 1980, p.

- GRANADOS, J.O., <<La primera fortificación de la Colonia Barcino>>, *Papers in Iberian Archaeology*, <<*British Archaeology Reports. International Series*>>, 1984, pp. 267-319.
- GRANADOS, J.O - RODA, I., <<La Barcelona de l'època romana>>, a: *Actes del III Congrés d'Història de Barcelona*. Barcelona, 1993, p.
- GRANADOS, J.O - RODA, I., <<Barcelona a la baixa romanitat>>, a: *Actes del III Congrés d'Història de Barcelona*. Barcelona, 1993, p.
- HAUSCHILD, T., *Arquitectura romana de Tarragona*. Tarragona, 1983.
- HAUSCHILD, T., <<Excavaciones en la muralla romana de Tarragona>>, *Butlletí Arqueològic de Tarragona* IV, 1988, p.
- HAUSCHILD, T., <<Muralla romana i barri antic>>, *Butlletí Arqueològic de Tarragona* 12, 1990, p.
- HAUSCHILD, T., <<La puerta romana de la ciudad de Tarragona>>, *Butlletí Arqueològic de Tarragona*, 1973-4, p.
- LLORT, P., <<Les muralles de Tarragona>>, *Boletín Arqueológico de Tarragona*, 1929-1932, p.
- RICHMOND, ., <<Five town-walls in Hispania Citerior>>, *Journal of Roman Studies* XXI, 1931, p.
- PALLARES, F., <<Las excavaciones de la Pl. de San Miquel y la topografía romana de Barcelona>>, *Cuadernos de Arqueología e Historia de la Ciudad* XIII, 1969, p.
- SERRA VILARO, J., <<La Muralla de Tarragona>>, *Archivo Español de Arqueología* 76, 1949, p.
- SERRA RAFOLS, J., <<Las excavaciones de la Muralla romana de la Tapineria>>, a: *I Congreso Nacional de Urbanismo*. Barcelona, 1959, p.
- SERRA RAFOLS, J., <<Notas sobre el sector nordeste de la muralla de Barcelona>>, *Cuaderns d'Història i Arqueologia de la Ciutat* V, 1964, p.
- SERRA RAFOLS, J., <<Balanz i estat actual de l'estudi de la muralla romana de Barcelona>>, *Cuaderns d'Història i Arqueologia de la Ciutat* X, 1967, p.
- TED'A, *Un abocador del S. V dC. en el fòrum provincial de Tàrraco*. Mem. excav. n°. 2. Tarragona, 1989.
- TED'A, <<El pas de la Via Augusta per la mansió de Tàrraco>>, *Butlletí Arqueològic de Tarragona* V, 1988-1989, p.
- TERRÉ I VIDAL, E., <<Una aproximació a l'ocupació suburbana del sector oest de Tàrraco>>, *Acta Arqueològica de Tarragona* III, 1989-90, p.

TEMA 2. LES NECROPOLIS (Làmines II. V. V,1)

* GRUP DE 18 ALUMNES del qual se'n conformaràn 3 SUBGRUPS:

1 subgrup de 10 alumnes per assistir a la Visita Tarragona II

1 subgrup de 4 alumnes per assistir a la Visita Barcelona II

1 subgrup de 4 alumnes per assistir a la Visita Barcelona III

* Matèries a tractar:

-> Situació i distribució de les necròpolis de *Tarraco i Barcino* -> Tipus tombals

-> Necròpolis Paleocristiana de Tarragona

* BIBLIOGRAFIA

ALFÖLDY, G., <<Tarraco>>, *Forum* 8. Tarragona, 1991.

AMO, M^a. D. del, *Estudio crítico de la Necrópolis Paleocristiana de Tarragona*. Tarragona 1979.

AMO, M^a.D. del, <<Aportación al estudio de los sarcófagos de la Necrópolis Paleocristiana de Tarragona>>, a: *II Reunió d'Arqueologia Paleocristiana Hispànica., IX Symposium de Prehistòria i Arqueologia Peninsular*. Barcelona 1982, p.

AQUILIE, X. - DUPRE, X., <<Reflexions entorn de Tàrraco en època tardo-republicana>>, *Forum* 1. Tarragona, 1986.

ARBEOLA, J.V.M., <<La ocupació suburbial de les ciutats romanes: el sector nord-oriental de Tàrraco>>, *Butlletí Arqueològic de Tarragona* IV, 1986-1987; p.

ARBEOLA, J.V.M., <<La qüestió de l'accés nord-oriental de Tàrraco>>, *Butlletí Arqueològic de Tarragona* V, 1987, p.

AUDIN, A., *Inhumation et incineration*. Latomus, XIX. Brusel·les, 1960.

BALIL, A., <<Los sarcófagos Paleocristianos de Barcelona>>, *Studi in Onore di Aristide Calderini e Roberto Paribeni*. Vol. III. Milán 1956, p. 667-687.

BENOIT, F., <<Cimetières paléochrétiens de Provence>>, *Cahiers Archéologiques* II, 1947, p.

CLAVERIA, M., <<Cronologia dels sarcòfags romans figurats de tema pagà de Barcelona>>, a: *Actes del III Congrés d'Història de Barcelona*. Barcelona, 1993, p.

CLAVERIA, M., <<Nuevos datos en torno a la producción de sarcófagos en Tàrraco>>, a: *Actas II Reunión sobre Escultura romana en Hispania*. Tarragona, 1996, p.

DURAN SANPERE, A., <<Vestigios de la Barcelona Romana en la Plaza del Rey>>, *Ampurias* V, 1943, p.

DURAN SANPERE, A., <<Una vía sepulcral romana en Barcelona>>, *Cuadernos de Arqueología e Historia de la Ciudad* IV, 1963, p.

DURAN SANPERE, A., <<Notícias y guía de las excavaciones de la calle Condes de Barcelona>>, a: *Barcelona i la seva Història*. Barcelona 1975, p.

GARCIA Y BELLIDO, A., *Esculturas romanas de España y Portugal*. 2 vols. Madrid, 1949.

GRANADOS, J.O - RODA, I., <<La Barcelona de l'època romana>>, a: *Actes III Congrés d'Història de Barcelona*. Barcelona, 1993, p.

GRANADOS, J.O - RODA, I., <<Barcelona a la baixa romanitat>>, a: *Actes del III Congrés d'Història de Barcelona*. Barcelona, 1993, p.

KOPPEL, E.M^a., *Die Römischen Skulpturen von Tarraco*. Berlín, 1985.

KOPPEL, E.M^a., <<Las esculturas romanas de Tarraco>>, *Forum* 4. Tarragona, 1986.

OLIVA, C.-TULLA J.-BERTRAN, P., <<Breves noticias referentes al hallazgo de restos arqueológicos al hacer los trabajos de excavación para los cimientos de la Fábrica de Tabacos de Tarragona>>, a: *Memorias de la Junta Superior de Excavaciones y Antigüedades*. Memoria n^o. 88. Madrid, 1987.p.

- PUIG I CADAFALCH, J., *L'Arquitectura Romana a Catalunya, L'Arquitectura Romànica a Catalunya*. Vol. I.I. Barcelona, 1934.
- RAYA de CARDENAS, M., <<Aportación a la arquitectura funeraria romana de *Barcino*: los frisos del Museu d'Història de la Ciutat>>, a: *Actes del III Congrés d'Història de Barcelona*. Barcelona, 1993, p.
- RIBAS, *Necrópolis romana en la Basílica de Santa M^a. del Mar*. Barcelona, 1977
- RODA. I., <<La iconografia de les estacions a *Barcino*>>, *Faventia* I/1, 1979, p. 77-93.
- RODA, I., <<Iconografia i distribució dels sarcòfags de tema pagà en les necrópolis de *Barcino*>>, a: <<*II Reunió d'Arqueologia Paleocristiana Hispànica / IX Symposium de Prehistòria i Arqueologia Peninsular*>>. Barcelona, 1982, p. 229-238.
- RODA, I., <<Sarcòfagi della bottega di Cartagine a Tarraco>>, a: *Atti del VII convegno di studio Sassari*. Sassari, 1990, p.
- SANMARTI, J., <<Els edificis sepulcrales romans dels Països Catalans, Aragó i Múrcia>>, *Fonaments* 4, 1984, p.
- SERRA VILARO, J., <<Excavaciones en Tarragona>>, a: *Memorias de la Junta Superior de Excavaciones y Antigüedades (= JSEA)*. Memoria n^o. 116. Madrid 1932 (extractos de 1930), p.
- SERRA VILARO, J., *Fructuós, Auguri i Eulogi, màrtirs sants de Tarragona*. Tarragona, 1936.
- SERRA VILARO, J., <<Excavaciones en la Necrópolis Romano-Cristiana de Tarragona>>, a: *Memorias de la JSEA*. Mem.n^o.104. Madrid, 1929,p.
- SERRA VILARO, J., <<Excavaciones en la Necrópolis Romano-Cristiana de Tarragona>>, a: *Memorias de la JSEA*. Mem.n^o.93. Madrid, 1928, p.
- SERRA VILARO, J., *La necrópolis de San Fructuoso*. Tarragona, 1948.
- SERRA VILARO, J., <<Excavaciones en la Necrópolis Romano-Cristiana de Tarragona>>, a: *Memorias de la JSEA*. Mem.n^o.111. Madrid, 1931,p.
- SERRA VILARO, J., <<Excavaciones en la Necrópolis Romano-Cristiana de Tarragona>>, a: *Memorias de la JSEA*. Mem.n^o.133. Madrid, 1935,p.
- TED'A, *Els enterraments del Parc de la Ciutat i la problemàtica funerària de Tarraco*. Taller Escola d'Arqueologia. Tarragona, 1987.
- TERRÉ I VIDAL, E., <<Una aproximació a l'ocupació suburbana del sector oest de Tarraco>>, *Acta Arqueològica de Tarragona* III, 1989-90, p. 47-61.
- TOYNBEE, J. M. C., *Death and burial in the roman world*. Londres 1982. [1971]
- TERRÉ I VIDAL, E., <<Una aproximació a l'ocupació suburbana del sector oest de Tarraco>>, *Acta Arqueològica de Tarragona* III, 1989-90, p.
- VIVES, J., <<La necrópolis romano-cristiana de Tarragona>>, *Analecta Sacra Tarraconensia* XIII, 1937-1940, p.

TEMA 3. EDIFICIS DE CULTE (Làmines I,2. III,1-2. V. VI,1-2)

* GRUP DE 20 ALUMNES del qual se'n conformaran 4 SUBGRUPS:

- 1 subgrup de 2 alumnes per assistir a la Visita Barcelona I
- 1 subgrup de 8 alumnes per assistir a la Visita Empúries
- 1 subgrup de 4 alumnes per assistir a la Visita Tarragona III
- 1 subgrup de 4 alumnes per assistir a la Visita Barcelona III

* Matèries a tractar:

- > Els temples grecs d'Empúries: - estructures arquitectòniques
- recinte cultural de la ciutat grega - culte a les divinitats -
- restes epigràfiques - El temple i l'estàtua d'Asclepi.

- > El culte Imperial -> el Forum Provinzial de Tàrraco (referències al Forum local) - el Forum de *Barcino* - situació, restes i restitució dels temples forenses de *Tarraco* i *Barcino* - cronologia d'ambdós
- Restes escultòriques i numismàtiques relacionades amb el temple de *Tàrraco*.

* BIBLIOGRAFIA

- ALMAGRO, M. - KUKHAN, E., <<El Asklepios de Ampurias>>, *Ampurias* XIX-XX, 1957-58, p.
- AQUILUÉ, X. - DUPRÉ, X. - MASSO, J., *Tarraco. Guía Arqueológica. El Mèdol*. Tarragona 1991.
- ARRIBAS, A., <<La Barcelona de época romana>>, *Cuadernos de Arqueología e Historia de la Ciudad* III, 1962, p.
- BOTET Y SISO, J., *Noticia histórica y arqueológica de la Antigua Ciudad de Emporion*. (Madrid, 1879) [ed. facsímil, Diputaciones de Barcelona y Gerona. Patronato de Excavaciones y Museo de Ampurias]. Barcelona, 1979.
- CASELLAS, R., <<Les troballes escultòriques a les excavacions d'Empuries>>, *Ampurias* III, 1909-1910, p.
- DURAN SANPERE, A., *Barcelona i la seva Història*. Barcelona, 1973.
- FONT, *Episcopologio Ampuritano precedido de una reseña histórica y arqueológica de Ampurias*. Girona, 1897.
- GARCIA Y BELLIDO, A., *Hispania Graeca*. Vol. II. Barcelona, 1948.
- GARCIA Y BELLIDO, A., *Esculturas romanas de España y Portugal*. Madrid, 1949.
- GRANADOS, J.O., *El templo romano de Barcelona*. Barcelona 1978.
- GRANADOS, J.O., <<Notas sobre el estudio del Foro de la Colonia Barcino>>, a: *Los foros romanos de las provincias occidentales*. Madrid, 1987, p.
- GRANADOS, J.O - RODA, I., <<La Barcelona de l'època romana>>, a: *Actes del III Congrés d'Història de Barcelona*. Barcelona, 1993, p.
- GRANADOS, J.O - RODA, I., <<Barcelona a la baixa romanitat>>, a: *Actes del III Congrés d'Història de Barcelona*. Barcelona, 1993, p.
- GUTIERREZ BEHEMIND, M.A., <<Sobre el templo de Barcino>>, a *Actes del III Congrés d'Història de Barcelona*. Barcelona, 1993, p.
- HAUSCHILD, T., <<Tarraco en la época Augustea>>, a: *Symposion de ciudades augusteas*. Bimilenario de la Colonia Caesaraugusta. Ciudades Augusteas de Hispania I. Zaragoza, 1976, p.
- HAUSCHILD, T., *Arquitectura romana de Tarragona*. Tarragona, 1983.
- HERNANDEZ SANAHUJA, B., <<Templo de Octavio Augusto en Tarragona>>, *Boletín Arqueológico de Tarragona*, 1944, p.

Hispania Antiqua. Mainz, 1993.

KEAY, S.J., *Hispania romana*. Barcelona, 1988.

KOPPEL, E.M^a., *Die Römischen Skulpturen von Tarraco*. Berlín, 1985.

KOPPEL, E.M^a., <<Las esculturas romanas de Tarraco>>, *Forum* 4. Tarragona, 1986.

MORSELLI, C. - TORTORICI, E., *Curia, Forum Julium, Forum Transitorium*. 2 Vols. París, 1990.

RODA, I., <<A propos de la sculpture grecque d'Emporion>>, a: *Praktika. Actes du XII Congrès International d'Archeologie Classique*. (Atenes, 1983) Atenes, 1985, p.

PALLARES, F., <<Las excavaciones de la Pl. de San Miquel y la topografía romana de Barcelona>>, *Cuadernos de Arqueología e Historia de la Ciudad XIII*, 1969, p.

SCHRÖDER, S.F., <<El "Asclepio" de Ampurias: ¿una estatua de Agathodaimon del último cuarto del S. II aC?>>, a: *Actas de la II Reunión sobre escultura romana en Hispania*. (Tarragona, 1995) Tarragona, 1996, p.

TED'A, <<El pas de la Via Augusta per la mansió de Tàrraco>>, *Butlletí Arqueològic de Tarragona* V, 1988-1989, p.

TED'A, *Un abocador del S. V dC. en el fòrum provincial de Tàrraco*. Mem. excav. n^o. 2. Tarragona, 1989.

TED'A, <<El Foro Provincial de Tarraco, un complejo arquitectónico de época Flavia>>, *Archivo Español de Arqueología* 62, 1989, p.

TEMA 4. ELS EDIFICIS LUDICS (Làmines V. VI,1. VII. VIII. IX. X)

* Conformar un GRUP DE 16 ALUMNES, aquest grup realitzarà la visita a Tarragona I.

* Matèries a tractar:

-> El Teatre, l'Amfiteatre i el Circ de *Tarraco*: - Estructures arquitectòniques - Tècniques de construcció - Decoració - Vestigis conservats i, restitució - Edificació, us i abandó - Les modificacions posteriors.

* BIBLIOGRAFIA

- ALFÖLDY, G., *Tárraco y el Imperio romano*, <<Géza Alföldy. Doctor Honoris Causa>>. UAB. Bellaterra, 1988.
- ALFÖLDY, G., <<*Tarraco*>>, *Forum* 8. Tarragona, 1991.
- AQUILUÉ, X.- DUPRÉ, X.- MASSO, J., *Tarraco. Guia Arqueològica. El Mèdol*. Tarragona, 1991.
- ARBELOA, *Topografia y arqueologia del sector nord-oriental extramurs de tarraco*. Tesi de llicenciatura llegida a la Universitat de Barcelona, 1985. (inèdita)
- ARBEOLA, J.V.M., <<La ocupació suburbial de les ciutats romanes: el sector nord-oriental de *Tàrraco*>>, *Butlletí Arqueològic de Tarragona* IV, 1986-1987, p.
- ARBEOLA, <<El Amfiteatro de Tarragona. Estado de la Cuestión>>, a: *XVIII Congreso Nacional de Arqueología*. (Islas Canarias, 1985) Zaragoza, 1987, p. 903-921.
- ARBEOLA, J.V.M., <<La qüestió de l'accés nord-oriental de *Tàrraco*>>, *Butlletí Arqueològic de Tarragona* V, 1987, p.
- DOMERGUE, Cl. - LANDES, Ch. - PEILLER, J.M., *Specula, 1: Gladiateurs et amphithéâtres. Actes du Colloque Toulouse-Lattes*. (1987) Toulouse, 1987.
- DUPRÉ, X.- MASSO, J.- PALANQUES, L.- VERDUCCHI, P., *El Circ romà de Tarragona I: Les voltes de Sant Ermenegild*. Excavacions Arqueològiques de Catalunya 8. Barcelona, 1988.
- LANDES, C. - KRAMEROVSKIS, V., *Specula, 2: Le théâtre et ses spectacles. Actes du Colloque tenu au Musée Archéologique Henri Pradès de Lattes*. (1989) Toulous, 1992.
- KOPPEL, E.M^a., *Die Römischen Skulpturen von Tarraco*. Berlín, 1985.
- KOPPEL, E.M^a., <<Las esculturas romanas de *Tarraco*>>, *Forum* 4. Tarragona, 1986.
- TED'A, *L'Amfiteatre Romà de Tarragona, la Basílica Visigòtica i l'esglèsia romana*. Memòria de l'excavació n^o. 3. Taller Escola d'Arqueologia. Tarragona, 1990.
- TED'A, <<El Foro Provincial de Tarraco, un complejo arquitectónico de epoca Flavia>>, *Archivo Español de Arqueología* 62, 1989, p.
- TED'A, *Un abocador del S. V dC. en el fòrum provincial de Tàrraco*. Mem. excav. n^o. 2. Tarragona, 1989.
- TED'A, <<El pas de la Via Augusta per la mansió de Tàrraco>>, *Butlletí Arqueològic de Tarragona* V, 1988-1989, p.
- VENTURA SOLSONA, J., <<Notícias de las excavaciones en curso en el Amfiteatro de Tarragona>>, *Archivo Español de Arqueología* XXVII, 1954, p.
- VENTURA SOLSONA, S., *Excavación del Anfiteatro romano de Tarragona. Campañas 1048-49. 1951-52-53*. The William L. Bryant Foundation. Tarragona, 1954.

TEMA 5. ELS PRIMERS EDIFICIS CRISTIANS (Làmines I,2. II. III,1. IV)

* GRUP DE 18 ALUMNES del qual se'n conformaràn 2 SUBGRUPS:

1 subgrup de 2 alumnes per assistir a la Visita Barcelona I

1 subgrup de 8 alumnes per assistir a la Visita Empúries

1 subgrup de 8 alumnes per assistir a la Visita Barcelona II

* Matèries a tractar:

-> Empúries: - la basílica i la necròpolis de la Neàpolis: reocupació del terreny i motivacions del seu desenvolupament -> evolució de la ciutat romana d'Empúries i ocupació de Sant Martí en època tardana - planta basilical: influències - l'altar i els dos sarcòfags de les estacions exhumats a la basílica - cronologia: estat de la qüestió.

-> Barcino: - Planta i situació de la basílica de *Barcino* - Restes i restitució de la Basílica i el baptisteri de *Barcino* - restes de decoració pictòrica i escultòrica de la basílica - cronologia: estat de la qüestió - Aproximació a les restes antigues d'una "seu episcopal" en aquesta ciutat: estat de la qüestió.

* BIBLIOGRAFIA

- ALMAGRO, M.- PALOL, P., <<Los restos arqueológicos paleocristianos y alto-medievales de Ampurias>>, *Revista de Gerona* 20, 1962, p.
- ANONIMO, <<Crònica de les excavacions d'Empúries>>, *Anuari de l'Institut d'Estudis Catalans* II, 1908, p.
- AQUILUÉ, X.- MAR, R.- RUIZ DE ARBULO, J., <<Arquitectura de la Neàpolis Ampuritana. Espacio y función hacia el cambio de Era>>, *Informació Arqueològica* 40, gener-juny 1983, p. 127-137.
- ARCE, J., *El último siglo de la España romana: 284-409*. Madrid 1982.
- ARRIBAS, A., <<La Barcelona de época romana>>, *Cuadernos de Arqueología e Historia de la Ciudad* III, 1962, p.
- BOTET Y SISO, J., *Noticia histórica y arqueológica de la Antigua Ciudad de Emporion*. (Madrid, 1879) [ed. facsímil, Diputaciones de Barcelona y Gerona. Patronato de Excavaciones y Museo de Ampurias] Barcelona 1979.
- FONT, *Episcopologio Ampuritano precedido de una reseña histórica y arqueológica de Ampurias*. Girona, 1897.
- GARCIA Y BELLIDO, A., *Esculturas romanas de España y Portugal*. Madrid, 1949.
- GRANADOS, O., <<Notes per l'estudi de la Basílica i del Baptisteri Paleocristians de Barcelona>>, a: *IV reunió d'Arqueologia Cristiana Hispànica*. (Lisboa, 1992)
- GRANADOS, J.O - RODA, I, <<La Barcelona de l'època romana>>, a: *Actes del III Congrés d'Història de Barcelona*. Barcelona, 1993, p.
- GRANADOS, J.O - RODA, I, <<Barcelona a la baixa romanitat>>, a: *Actes del III Congrés d'Història de Barcelona*. Barcelona, 1993, p.
- MAYER, M., <<La història de Barcelona antiga segons els escriptors clàssics>>, a: *Història de Barcelona*. Vol. I La Ciutat Antiga. Barcelona, 1991, p.
- MAYER, M., <<L'epigrafia de Barcino per a la història de la ciutat>>, a: *Història de Barcelona*. Vol. I La Ciutat Antiga. Barcelona, 1991, p.
- NOLLA, J. M^a., <<Empúries. Creixement, crisis i adaptació. Algunes consideracions>>, a: *I Jornades Internacionals d'Arqueologia romana*. Granollers, 1987, pp. 201-205.

- OLIVA PRAT, M., <<XXV Aniversario de los cursos internacionales de prehistoria y arqueología en Ampurias>>. *Miscelanea Arqueologica* II, 1947-1971 (1974). p.
- OLIVA PRAT, M., <<La Colección Amporitana del Museo Arqueológico de Gerona>>, a: *Memorias de los Museos Arqueológicos Provinciales*. Cuerpo Facultativo de Archiveros, Bibliotecarios y Arqueólogos. V, Madrid, 1944 (extractos, 1944).
- PALOL P. de, *Arte Paleocristiano*. Barcelona, s/d.
- PALOL, P. de, <<Las mesas de altar paleocristianas en la Tarraconense>>, *Ampurias* XIX-XX, 1957-1958, p. 81-102.
- PALOL, P. de, *Hallazgos de la Ampurias romano-cristiana y visigoda*. Ravenna, 1961.
- PALOL, P. de, *Arqueología Cristiana de la España Romana*. Madrid-Valladolid, 1967.
- PALOL, P. de, <<La Escultura Paleocristiana en Hispania>>, a: *XXXIV Corso di Cultura sull'Arte Ravennate e Bizantina* 1987, p. 301-305.
- PALOL, P. de, <<Arqueología cristiana hispánica de los tiempos romanos y visigodos>>, *Rivista di Archeologia Cristiana*, Miscellanea in Onore de Enrico Josi, II, XLIII, 1967, p.
- PALLARES, F., <<Las excavaciones de la Pl. de San Miquel y la topografía romana de Barcelona>>, *Cuadernos de Arqueología e Historia de la Ciudad* XIII, 1969, p.
- SCHRÖDER, S.F., <<El "Asclepio" de Ampurias: ¿una estatua de Agathodaimon del último cuarto del S. II aC?>>, a: *Actas de la II Reunión sobre escultura romana en Hispania*. (Tarragona, 1995) Tarragona, 1996, p.
- VERRIE, F.P.- SOL, J.- ADROER, A.M.- PALOL, P. de., <<Las pinturas de la basílica paleocristiana de Barcelona. Resumen de la excavación>>, a: *Actas de la I Reunión Nacional de Arqueología Paleocristiana*. (Vitoria, 1966) Vitoria, 1967, p.
- VERRIE, F.P., <<Le baptistère de Barcelone>>, a: *VIII Congreso Internacional de Arqueología Cristiana*. Barcelona, 1972, p.
- VERRIE, F.P.-SOL, J.-ADROER, AM., RODA, I, <<Actividades arqueológicas del Museo de Historia de la Ciudad en los últimos cinco años (1966-1970)>>, a: *Actas del XII Congreso Nacional de Arqueología*. (Jaen, 1971) Zaragoza, 1973, p.

TEMA 6. MUSEU D'ARQUEOLOGIA DE CATALUNYA (Fitxes I. II)

* Conformar un GRUP DE 12 ALUMNES, aquest grup realitzarà la visita a Barcelona I.

* Matèries a tractar:

-> sel.lecció d'una o varies restes gregues o romanes tractades a la visita a aquest museu: treballar aquestes restes des dels punts de vista que requereixin: - heurística - catalogació - contextualització arqueològica - iconografia - cronologia - taller de procedència - us.

* BIBLIOGRAFIA:

ALBERTINI, E., <<Sculptures antiques du Conventus Tarraconensis>>, *Anuari de l'Institut d'Estudis Catalans* IV, 1911-12, p.

BALIL, A. et ALT., *Museo Arqueológico de Barcelona*. Madrid, 1955.

BALIL, A., <<Materiales para un Corpus de escultura romana del Conventus Tarraconensis>>, *Archivo Español de Arqueología* XXXV/105-6, 1962, p. 145-168.

BALIL, A., *Colonia Iulia Augusta Paterna Faventia Barcino*. Madrid, 1964.

BALIL, A., <<Sobre la escultura y las artes de la Península Ibérica>>, *Guimäraes* LXXXIV, 1975, p. 1-32.

BALIL, A., <<Esculturas Romanas de la Península Ibérica>>, *Studia Arqueologica* I/51, 1978.

BALIL, A., <<Esculturas Romanas de la Península Ibérica>>, *Studia Arqueologica* II/54, 1979.

BOSARTE, I., *Disertación sobre los monumentos antiguos que se hallan en la ciudad de Barcelona*. Madrid, 1786.

BOSCH-GIMPERA, <<Com fou creat el Servei Arqueologic de Catalunya i el Museu d'Arqueologia de Catalunya>>, *Xaloc* 12, 1966, p.

CAYLUS, Le Conte de, *Recueil d'Antiquités Egiptiennes, Etrusques, Greques et Romaines*. Vol. IV. París, 1761.

CEAN BERMUDEZ, J.A., *Sumario de las antigüedades romanas que hay en España*. Madrid, 1832.

DURAN SANPERE, A., *Barcelona i la seva Història*. Barcelona, 1973.

ELIAS DE MOLINS, A., *Catálogo del Museo Provincial de Antigüedades de Barcelona*. Barcelona, 1888.

FLOREZ, E., *España Sagrada*. Vol. XXIV. Madrid, 1769.

Hispania Antiqua. Mainz, 1993.

KEAY, S.J., *Hispania romana*. Barcelona, 1988.

LABORDE, A., *Voyage pittoresque et historique de l'Espagne*. Vol. I. París, 1806.

LABORDE, A., *Viatge pintoresc i històric*. Barcelona, 1974.

Museo Arqueológico. Guía Abreviada. Sabadell, 1986.

PUIG I CADAFALCH, J., *L'Arquitectura Romana a Catalunya, L'Arquitectura Romànica a Catalunya*. Vol. I.1. Barcelona, 1934.

TARACENA, D. B.-BATLLE HUGUET, P.-SCHLUNCK, H., *Ars Hispaniae*. Vol. II. Madrid, 1947.

TEMA 7. VESTIGIS DE L'ANTIC EGIPT E QUE TENIM A L'ABAST (Fitxes I. II)

* Conformar un GRUP DE 12 ALUMNES, aquest grup realitzarà la visita al Museu Balaguer de Vilanova i la Geltrú.

* També es poden conformar dos altres grups de 4 alumnes cadascún, per a visitar la Fundació Clos i el Museu de l'Abadía de Montserrat.

* Matèries a tractar:

- > sel.lecció d'una o varies restes egípcies d'aquestes col.leccions: treballar aquestes restes des dels punts de vista que requereixin: - heurística - catalogació - contextualització arqueològica - iconografia - cronologia - us.
- > Tipus de restes egípcies que tenim a l'abast.
- > Comparació de l'índole i presentació de les restes conservades en aquestes tres institucions.

* BIBLIOGRAFIA:

- BARQUES ESTAPE, L., *Galería de Personajes en las piezas egipcias de los museos catalanes y museo balear*. Barcelona, 1974.
- Catàleg del Museu de Balaguer. 2 Col.lecció Egípcia*. Barcelona, 1982.
- LURKER, M., *An Illustrated Dictionary of the Gods and Symbols of Ancient Egypt*. Londres, 1994.
- PADRO, J., <<Les collections égyptiennes des musées de la Catalogne>>, a: *Fourth International Congress of Egyptology*. Munich, 1985. O un resum a: *Abstracts of Papers*. Munich, 1985, p.
- PADRO, J., *Egyptian-type Documents from the Mediterranean Litoral of the Iberian Peninsula before the Roman Conquest*. 2 vols. Leiden, 1980-83.
- TODA, E., <<Son Notém en Tebas. Inventario y Textos de un sepulcro egipcio de la XX Dinastía>>, *Estudios Egiptológicos*. Madrid, 1887.
- TODA, E., La découverte et l'inventaire du tombeau de Sen-Nezem, a: *Annales du Service des Antiquités de l'Égypte*. Vol. XX, El Ceire, 1920. p.
- TODA, E., *Catálogo de la Colección Egípcia de la Biblioteca-Museo Balaguer*. Vilanova i la Geltrú, 1916. [1887]

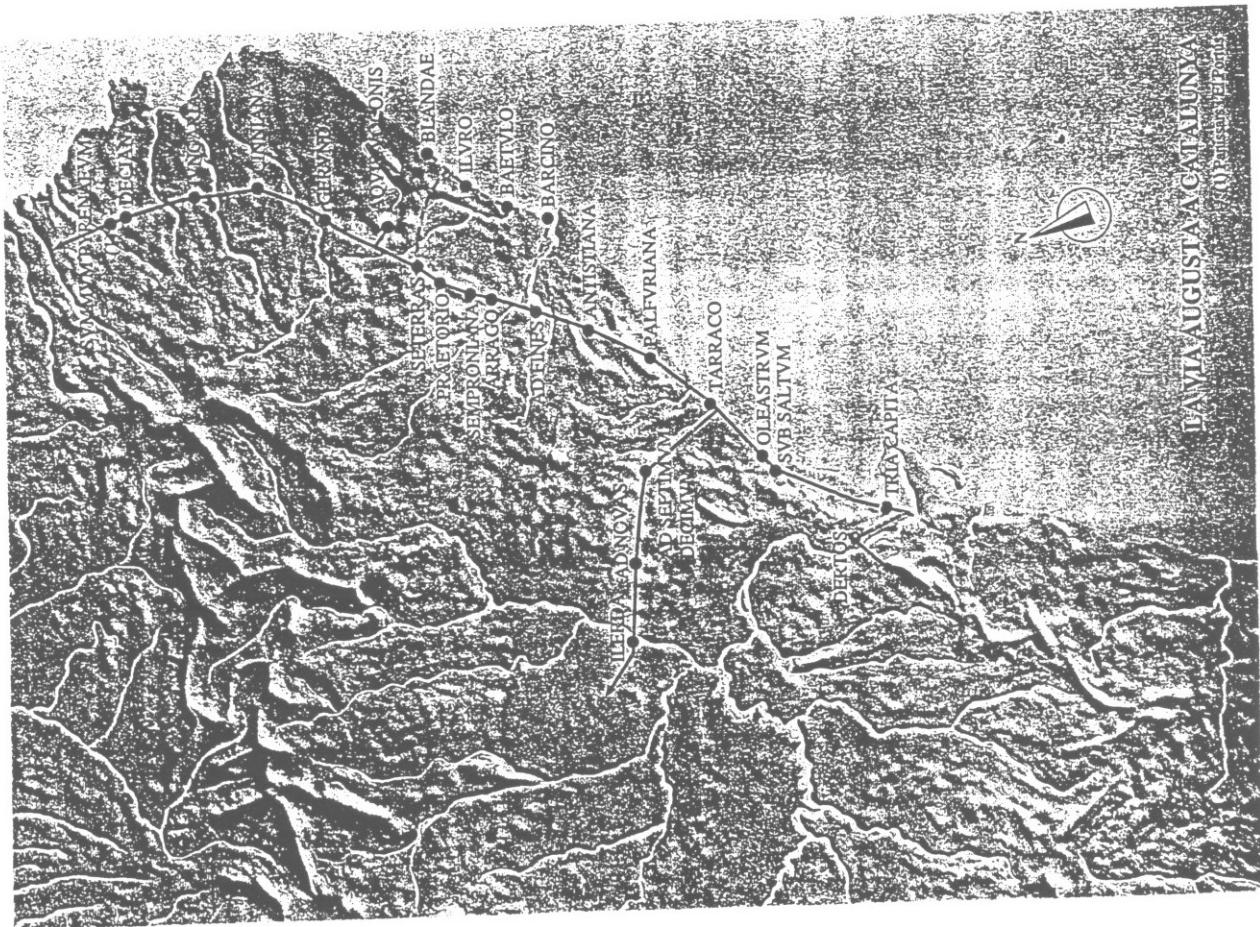

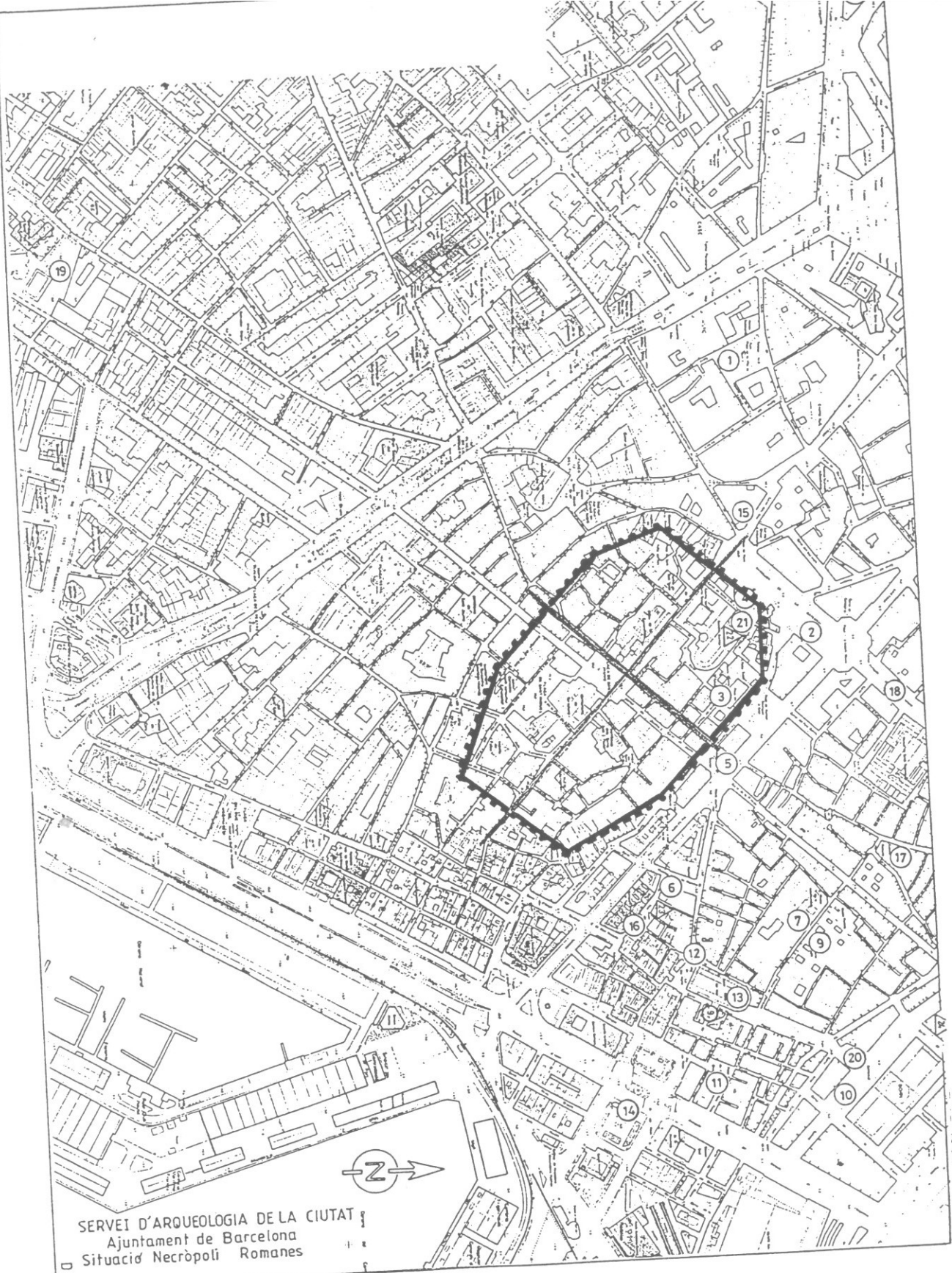

SERVEI D'ARQUEOLOGIA DE LA CIUTAT
Ajuntament de Barcelona
□ Situació Necròpoli Romanes

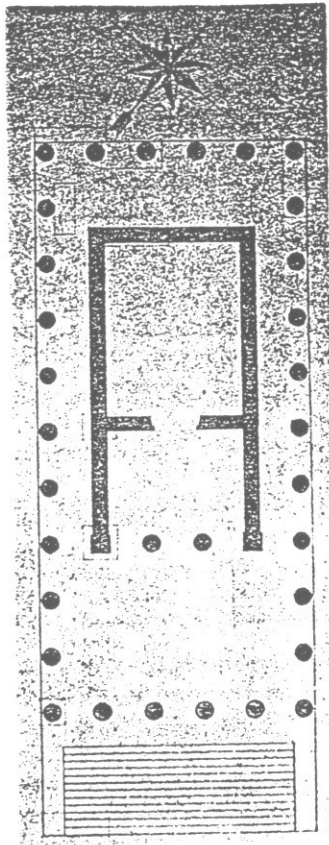

2. Planta del Templo (

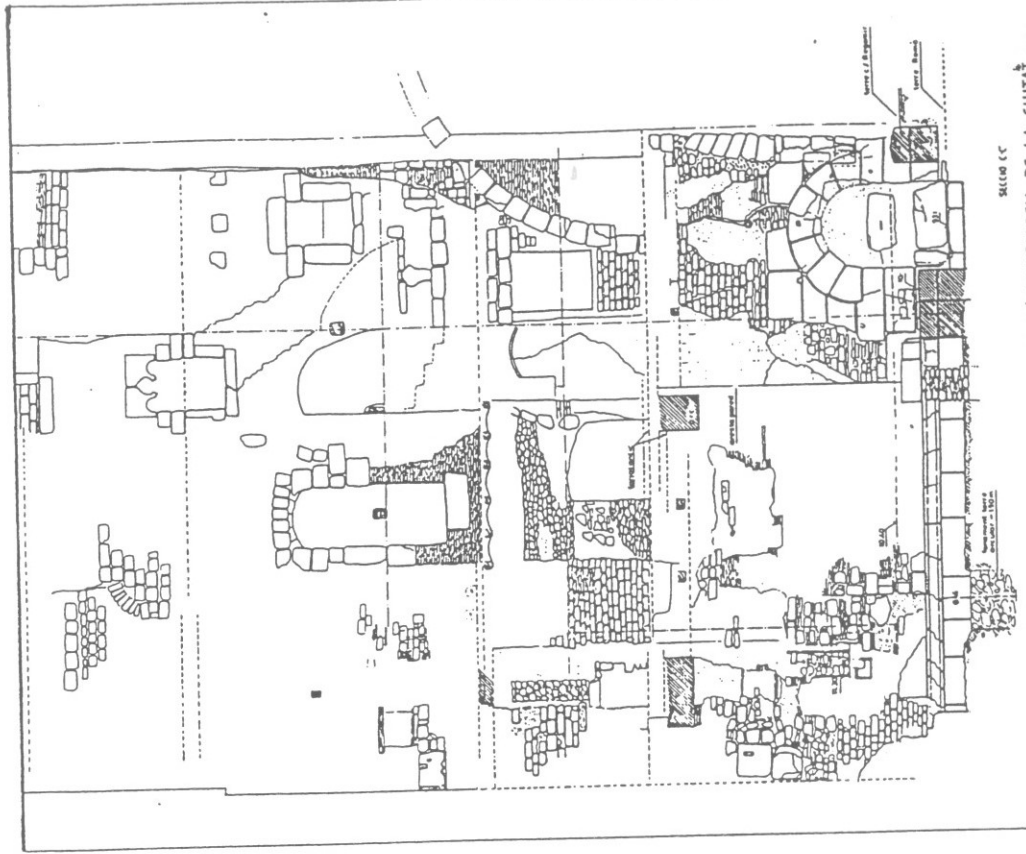

SALA 100
 SERVEI D'ARQUEOLOGIA DE LA CIUTAT
 Ajuntament de Barcelona
 PATI LLIMONA
 Alcat interior Porta i Torre romanes.

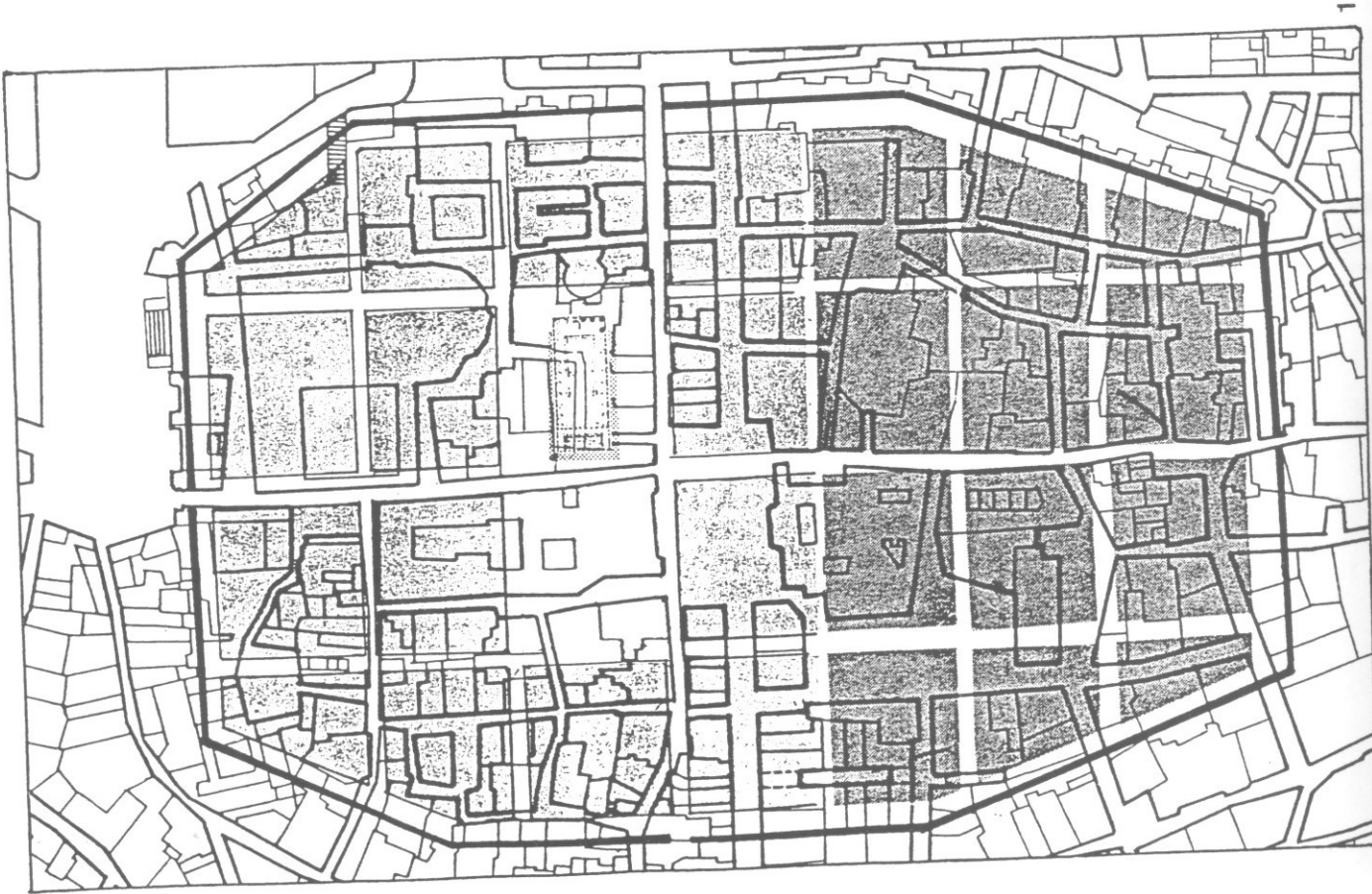

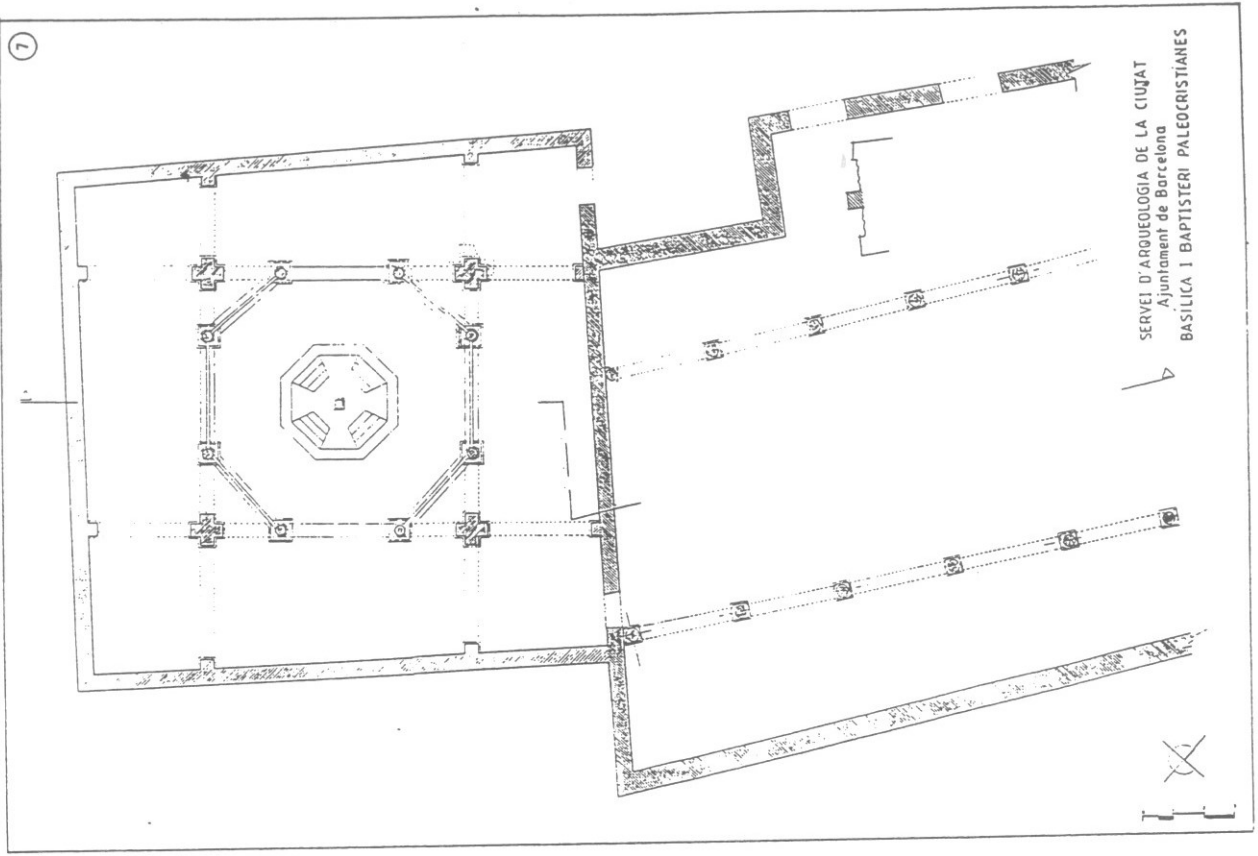

9. Plana basílica i baptisteri paleocristians

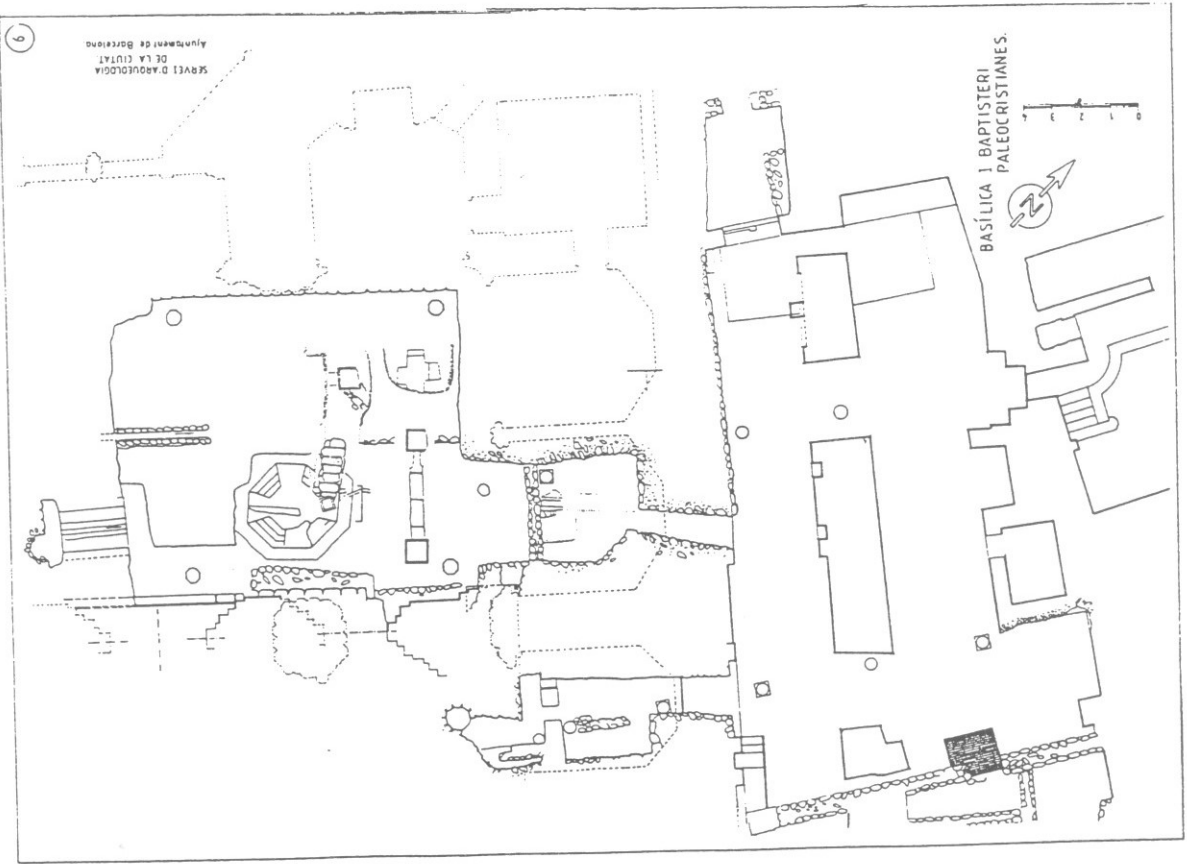

5. Basílica i Baptisteri paleocristians

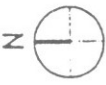

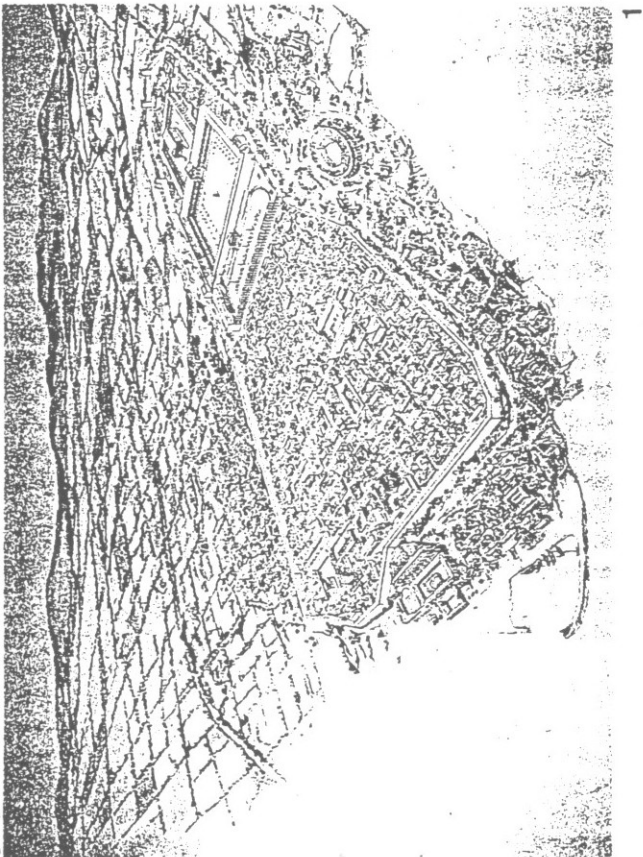

1

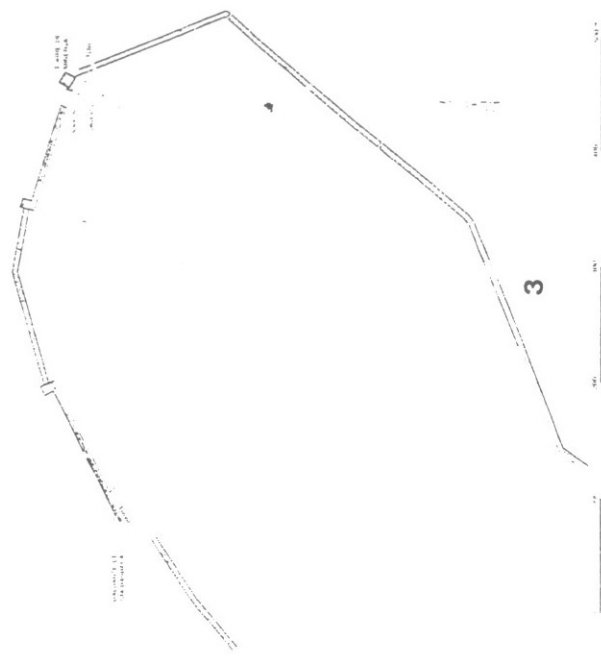

3

Fig. 23. Tarragona, plan de la muralla i mural de Sant Jaume amb els seus torres i caseris. Escala de centímetres. Mural de Sant Jaume, al camp de Sant Jaume, a l'est.



Figura 2. — Plana de las murallas romanas y del complejo de ceremonias provincial (Foro y Circo), superpuesta a la trama urbana actual.



4

Fig. 22. Tarragona, Torre de Minerva. Círculo en perspectiva del primer proyecto hipotéticamente completat con el llenç s'hi.

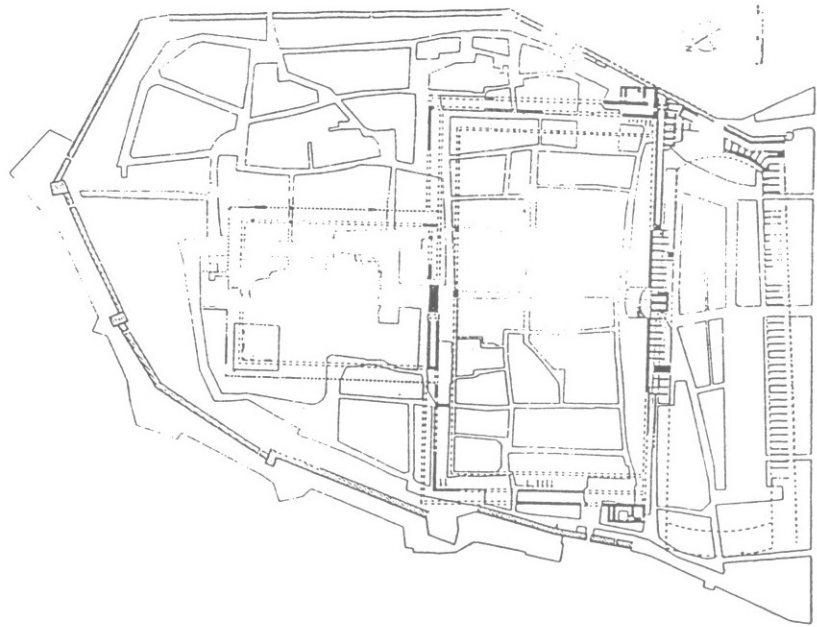
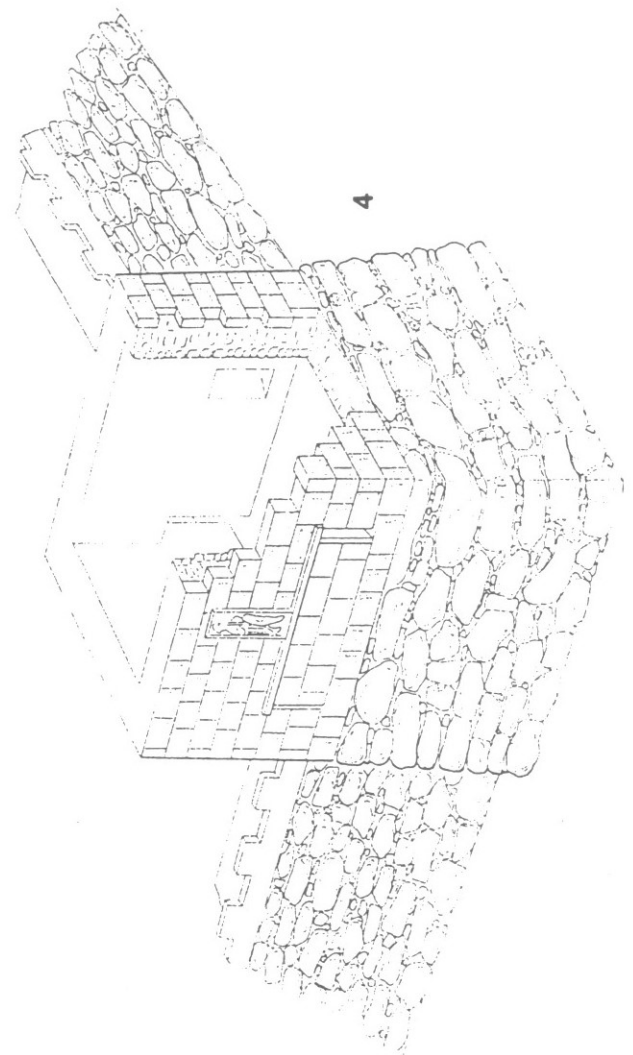
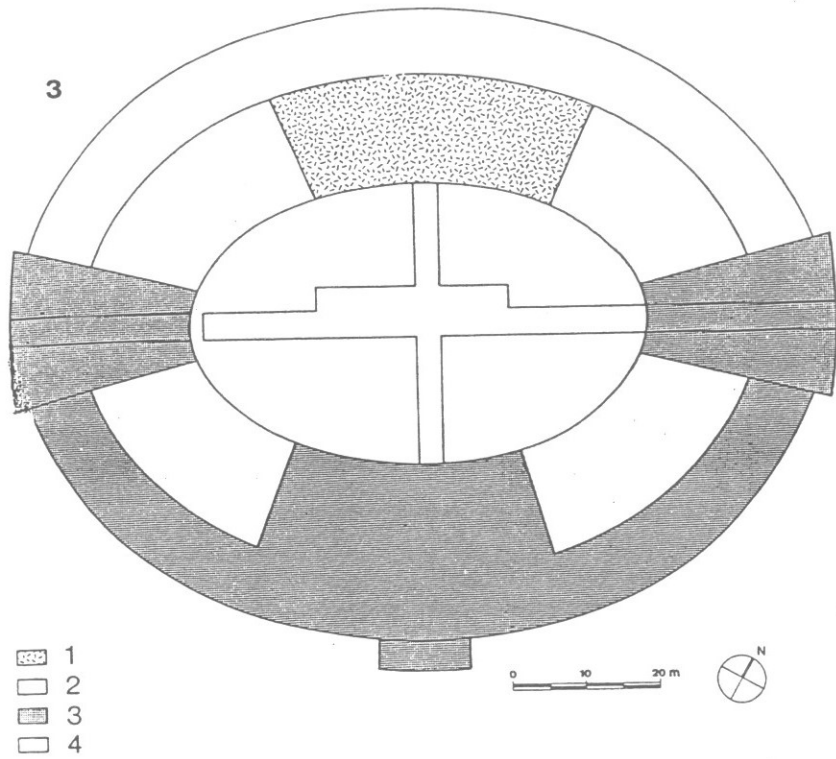
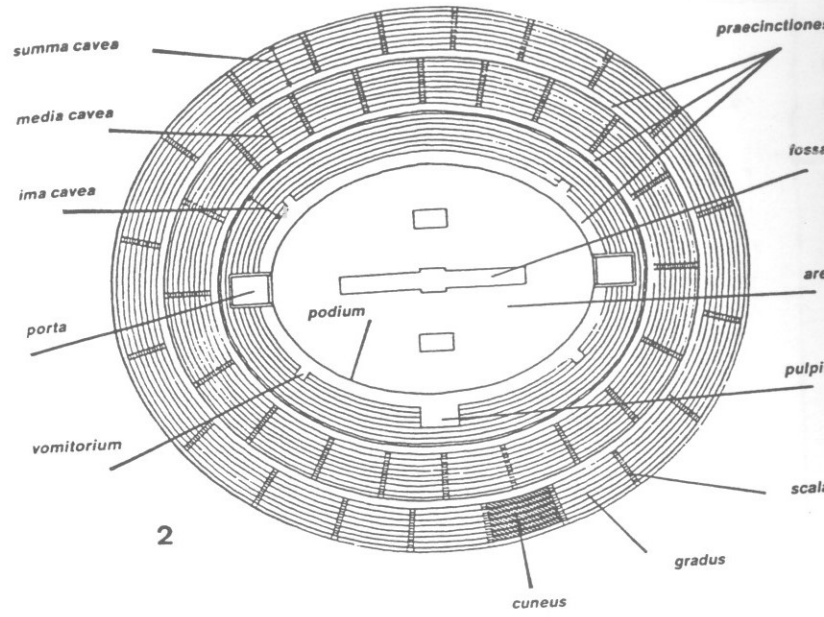
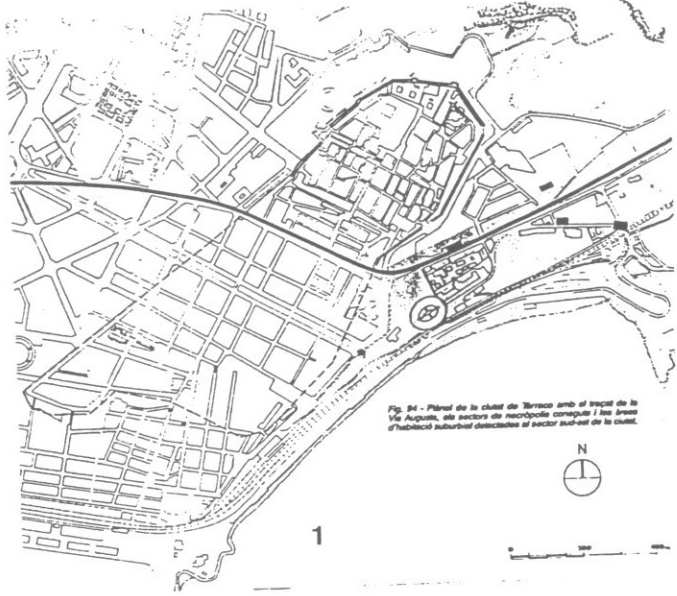
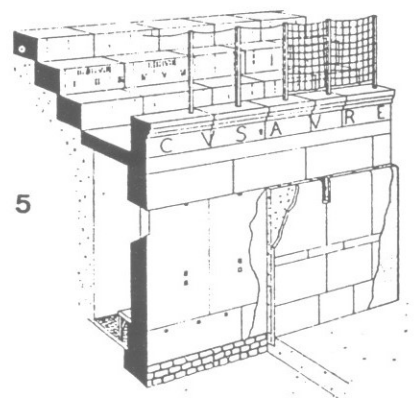
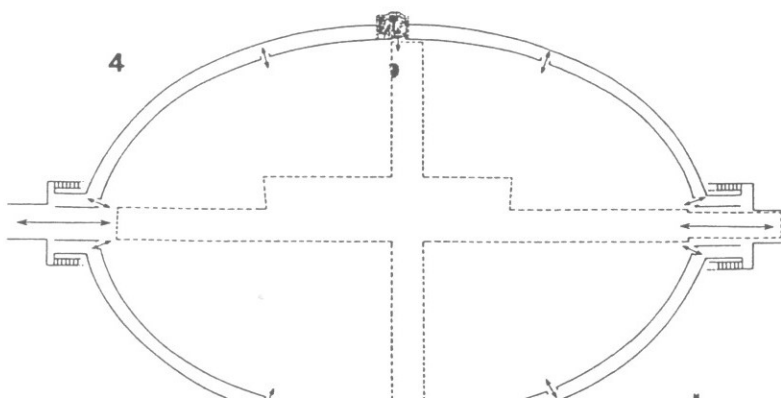
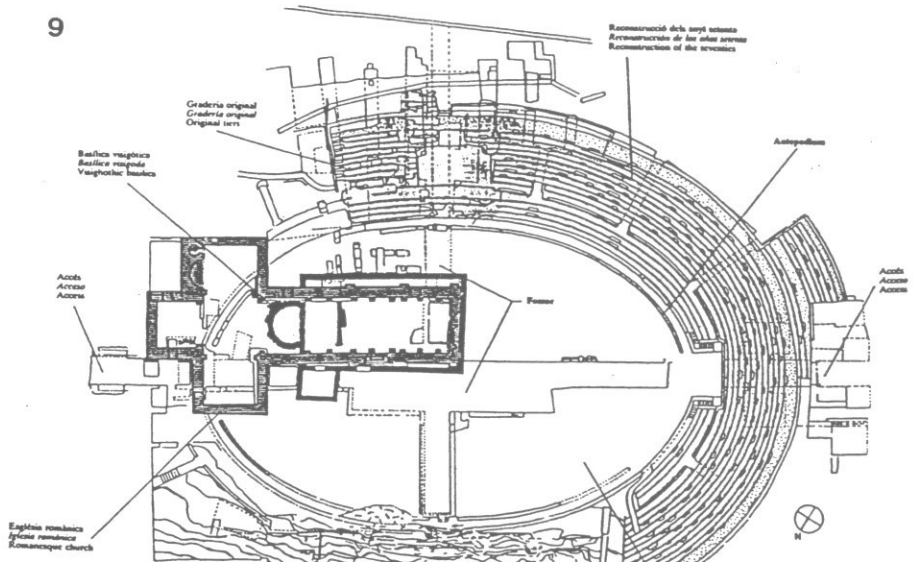
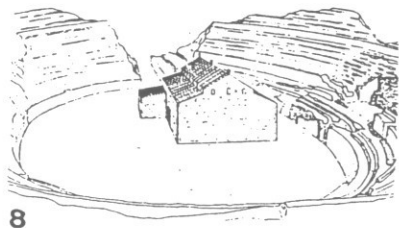
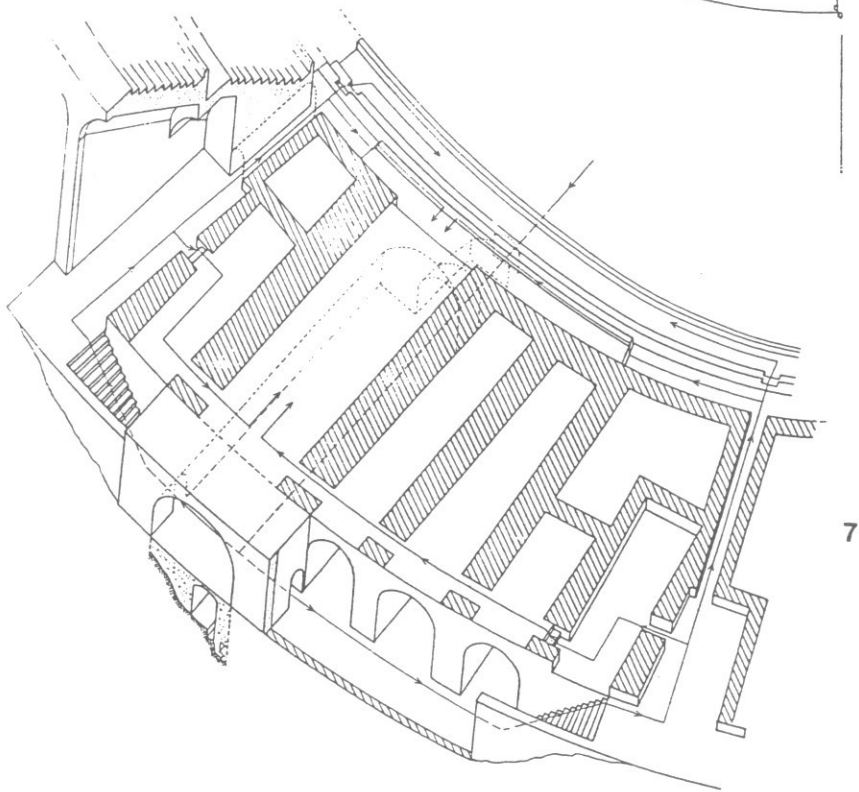
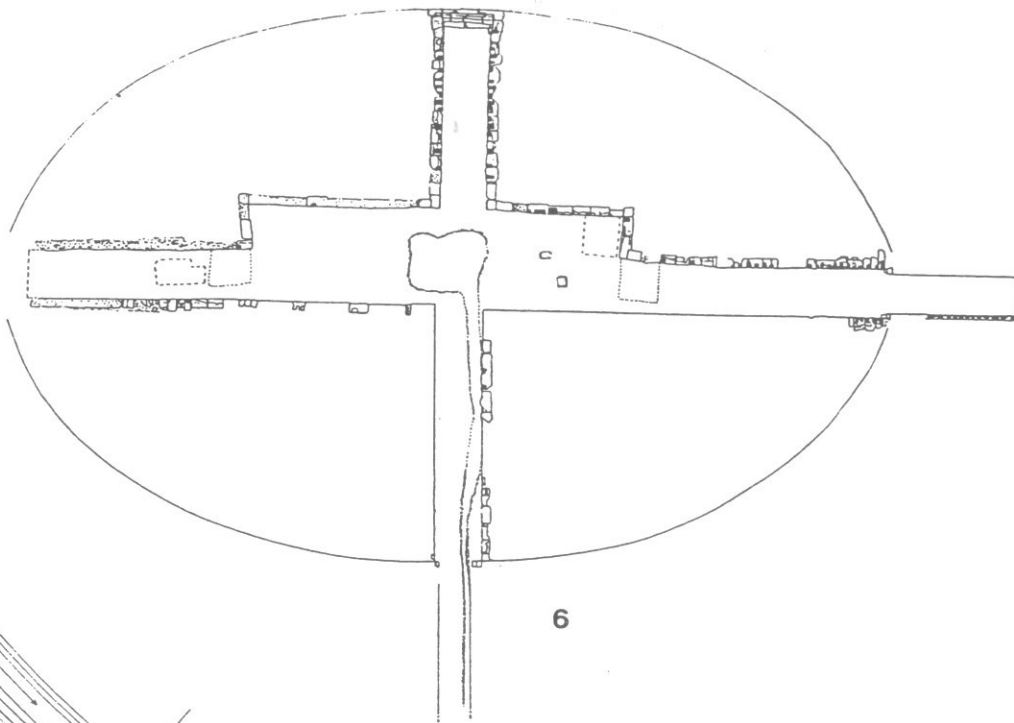
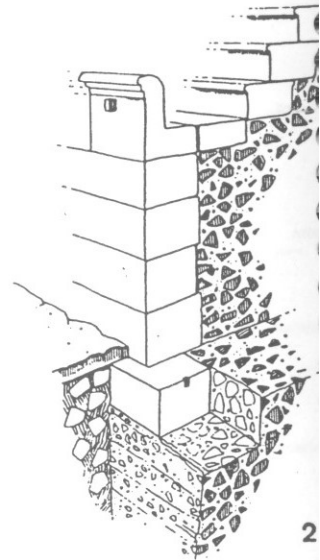
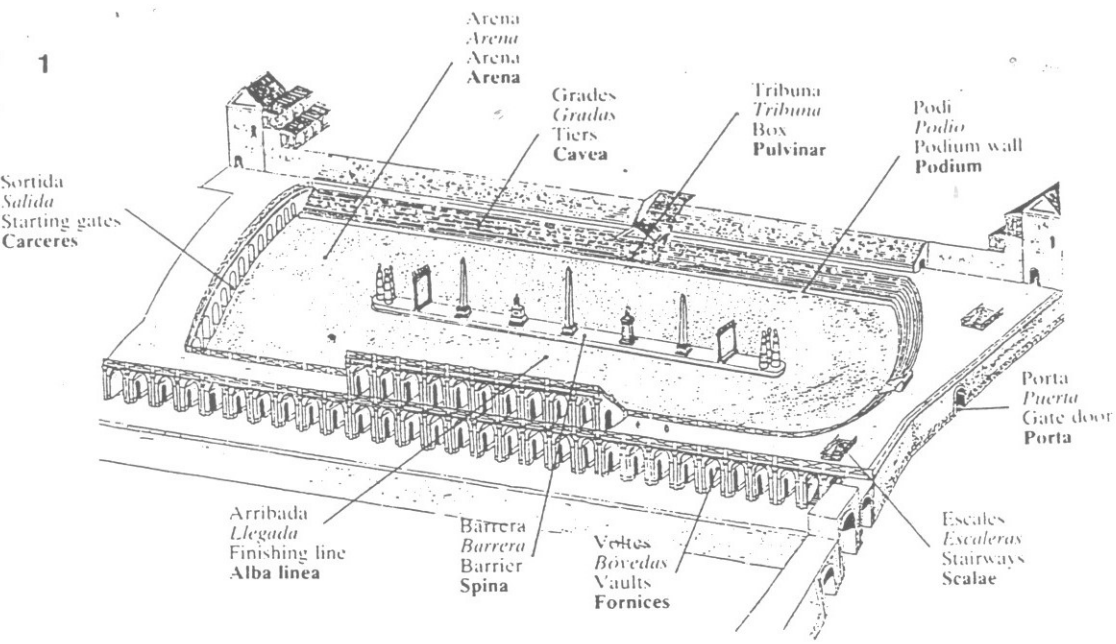

Fig. 163 - Planta esquemàtica de les tècniques constructives utilitzades en l'Amfiteatre. 1: Estructures tallades a la roca, 2: Estructures massisses, 3: Estructures construïdes, 4: Estructures massisses o construïdes.





1



2

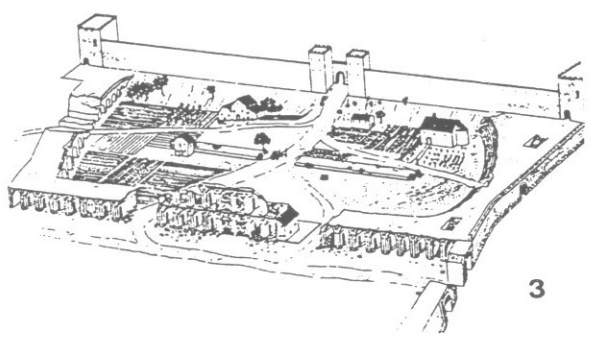

3

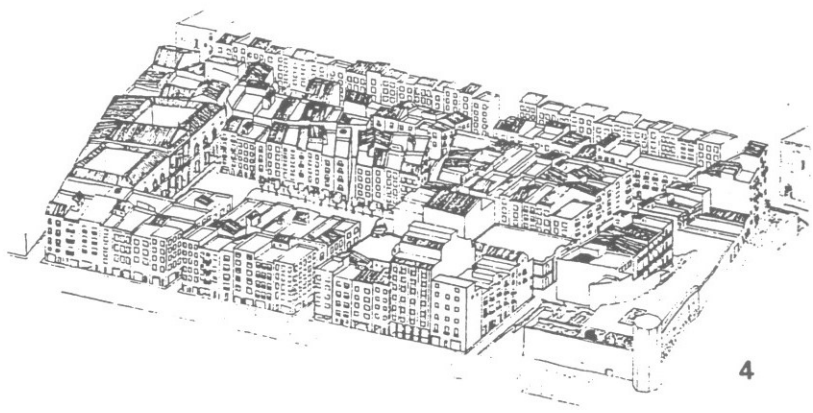

4

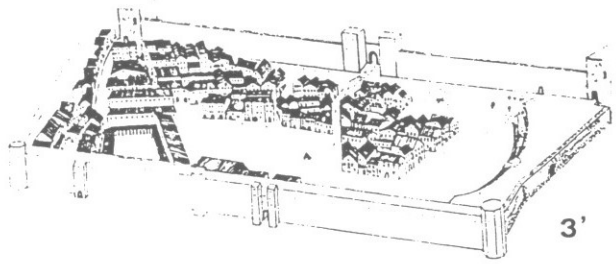

3'

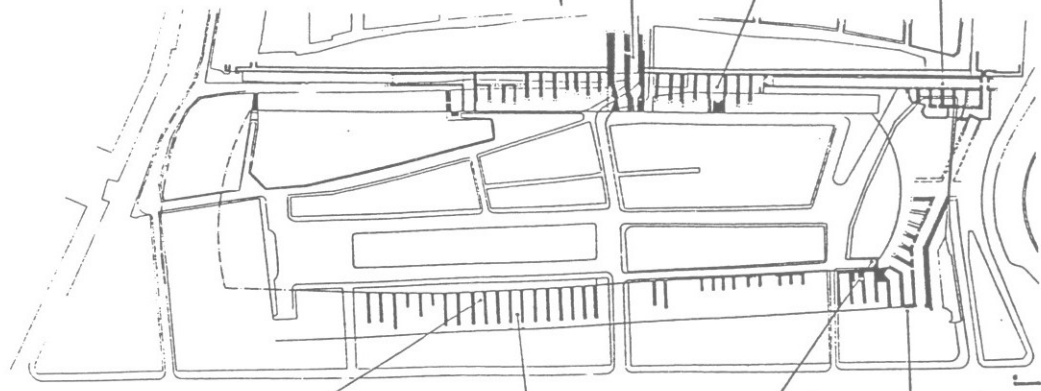

5



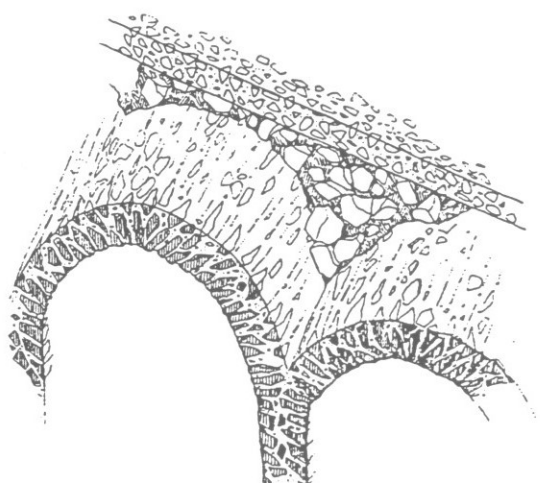
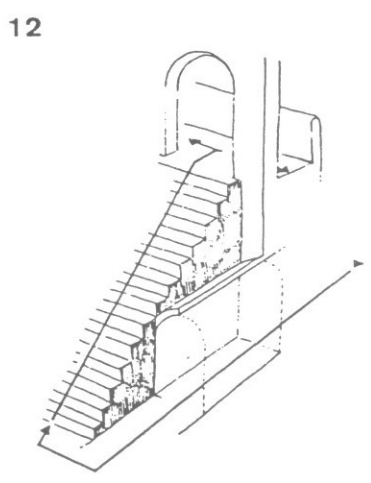
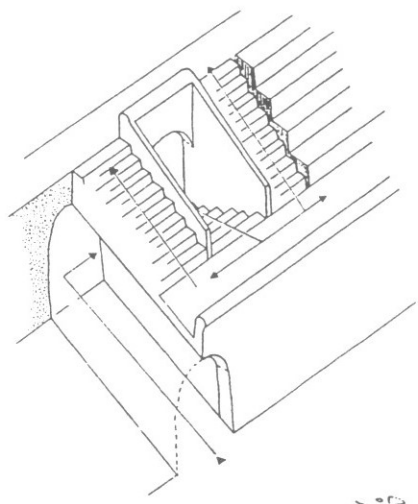
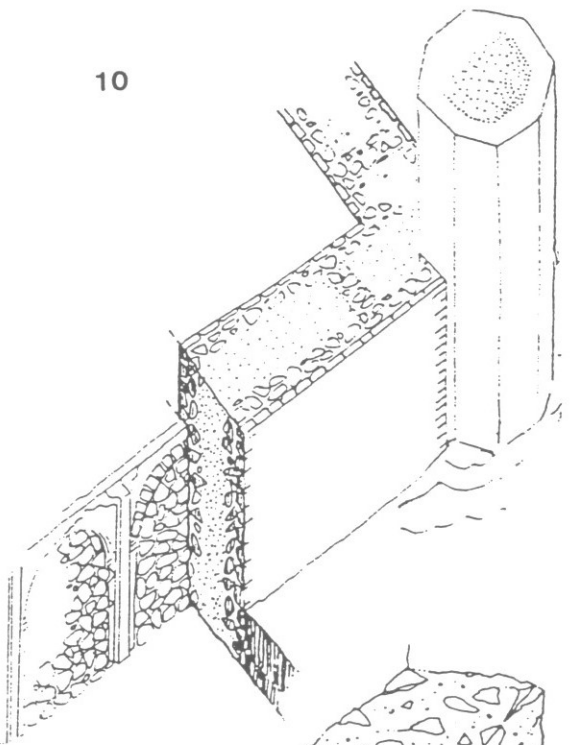
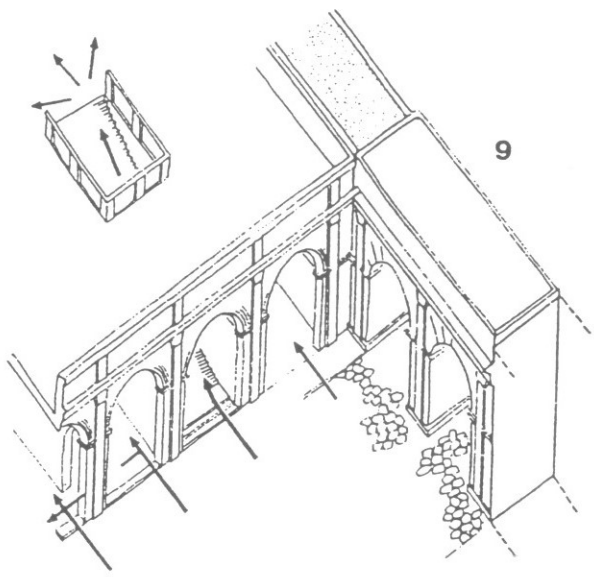
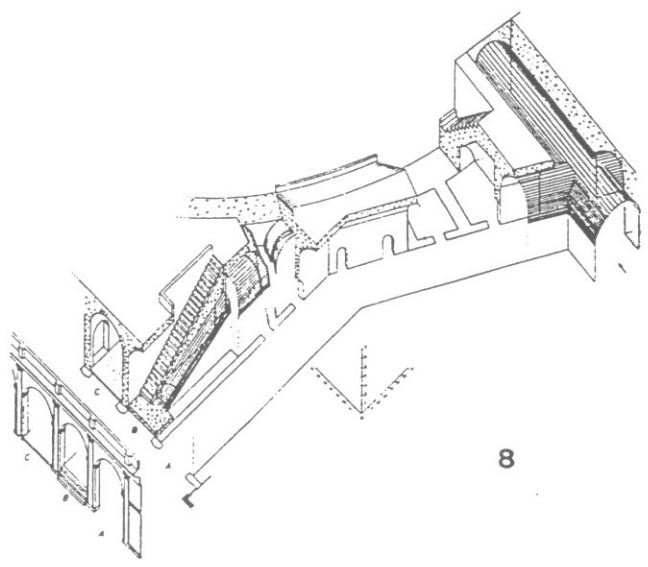
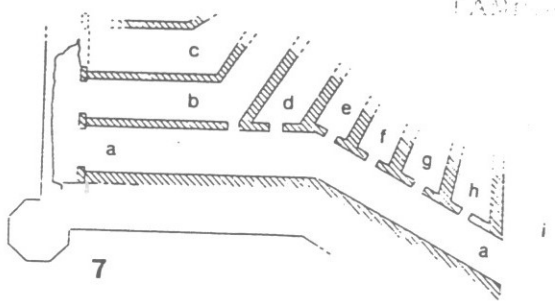
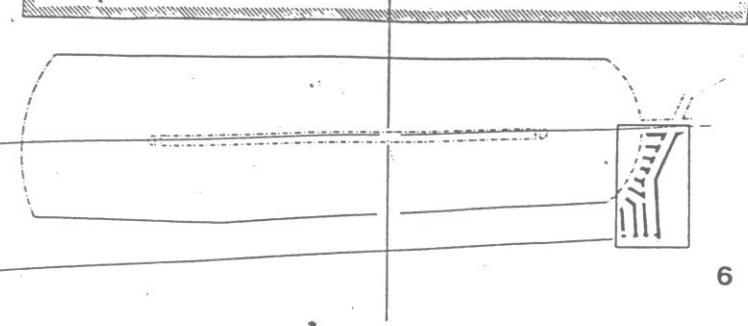



DEPARTAMENTOS DE PREHISTORIA
Y ARQUEOLOGIA

Facultad de Filosofía y Letras

UNIVERSIDAD DE VALLADOLID
E-47071 (España)

MODELO de FICHA para CSIR

Basado en el tipo de ficha utilizada en CSIR Great Britain:

PROCEDENCIA y CIRCUNSTANCIAS del HALLZGO

LOCALIZACIÓN ACTUAL

BIBLIOGRAFIA (Con abreviaturas

MEDIDAS Alto, ancho y largo.

Estado de CONSERVACIÓN

DESCRIPCIÓN

CRONOLOGÍA

Paralelos y comparaciones en nota.

FICHA para piezas con inscripción

PROCEDENCIA y CIRCUNSTANCIAS del HALLAZGO

LOCALIZACIÓN ACTUAL

BIBLIOGRAFIA (con abreviaturas

MEDIDAS, Alto, ancho y largo

MEDIDAS de las letras en los diferentes renglones . P.e 1:0,042

2:0,046 etc..

ESTADO de CONSERVACIÓN

DESCRIPCIÓN. Con el texto de la inscripción desarrollado según modelo.

CRONOLOGIA

Paralelos, estudio histórico y comentario de la inscripción en nota.

Ordenación de materiales por localidades

Dentro de cada localidad se pueden agrupar los materiales según el modelo
(índice de CSIR Great Britain, s. II -1 British Museum . Roman Sculptures
of Cirenaica.

NÚMERO



DIPUTACIÓ DE BARCELONA

MUSEU

CLASSIFICACIÓ GÈNERICA

NOM DE L'OBJECTE

MATÈRIA

CRONOLOGIA

DESCRIPCIÓ

US

ALTRES NÚMS.

TÈCNICA

MIDES

DECORACIONS

AUTOR

SIGNAT

DATA EXECUCIÓ

DATAT

TEMA

TÍTOL

ESTAT CONSERVACIÓ

RESTAURACIONS (DATA, AUTOR, TRACTAMENT)

UBICACIÓ

FOTOGRAFIES I DIBUIXOS

IDENTIFICACIÓ

CARACTERÍSTIQUES

N.º NEGATIU

FORMA D'INGRÉS

FONT D'INGRÉS

DATA

INGRÉS

VALORACIÓ

DATA